



A Melhor do Brasil

# **TERMO DE GARANTIA**

## **MANUAL DA SPA**

### **IBERSPACRIL**

**INSTALAÇÃO**

**OPERAÇÃO**

**MANUTENÇÃO**



SUJEITO A ALTERAÇÕES SEM PRÉVIO AVISO



**ATENÇÃO: Antes de iniciar a instalação, leia este manual!**

DUVIDAS SOBRE PRODUTO OU INSTALAÇÃO

ACESSE AO SITE: [www.ourofino.com.br](http://www.ourofino.com.br)

OU LISTA DE TÉCNICOS CREDENCIADOS

# ÍNDICE

1 – Instruções Gerais .....	4
2 – Minuta do termo de garantia .....	5
3 – Ao receber a SPA .....	8
4 – Conhecendo sua Iberspacril	
4.1 – Dimensões físicas .....	9
4.2 – Especificação conforme configuração.....	10
4.3 – Componentes .....	11
5 – Instalação	
5.1 – Pré Requisitos .....	14
5.2 – Esquema de instalação de ligação válvula de escoamento com misturador .....	15
5.3 – Ligação da válvula de saída ao ponto de esgoto.....	15
6 – Assentamento em alvenaria.....	16
7 – Deck de Madeira .....	17
8 – Acionamento Pneumático .....	18
9 – Painel controlador .....	18
9.1 – Componentes .....	19
9.2 – Esquema de Ligação Elétrico .....	20
9.3 – Painel de Controle .....	22
9.4 – Motobomba Silence Plus.....	25
10 – Instalação da motobomba.....	23
9.1 – Recomendações para instalação elétrica.....	23
9.2 – Funcionamento e características.....	24
9.3 – Motobomba autodrenante.....	24
9.4 – Motobomba Silence Plus.....	25
9.5 – Posicionamento das Motobombas .....	26
9.6 – Esquema elétrico com acionamento pneumática .....	26
10 – Motobomba Autodrenante.....	24
10.1 – Motobomba .....	24
10.2 – Recomendações para instalação elétrica.....	24
11 – Cuidados na Operação da SPA.....	25
12 – Limpeza e Manutenção .....	26
13 – Antes de ligar para autorizada verifique.....	27

## ÍNDICE FIGURAS

Figura 1 – Dimensão físicas externas.....	10
Figura 2 – Configuração externas .....	09
Figura 3 – Dispositivo de Sucção.....	11
Figura 4 – Dispositivo de Hidromassagem .....	11
Figura 5 – Válvula de Controle de ar .....	11
Figura 6 – Sistema Borbulhador ou “Blower” .....	12
Figura 7 – Cascata .....	12
Figura 8 – Aquecedor .....	12
Figura 9 – Filtro Cartucho.....	12

Figura 10 – Travesseiro .....	13
Figura 11 – Kit Mini Hidro .....	13
Figura 12 – Painel Controlador de funções .....	13
Figura 13 – Escumador “Skimmer” .....	13
Figura 14 – Ozonioterapia.....	13
Figura 15 – Jato Giratório .....	14
Figura 16 – Borbulhador .....	14
Figura 17 – Alça .....	14
Figura 18 – Cromoterapia .....	14
Figura 19 – Ladrão Misturador .....	15
Figura 20 – Válvula Disco .....	15
Figura 21 – Ligação válvula de escoamento com ladrão misturador .....	15
Figura 22 – Válvula de saída ao ponto de esgoto.....	16
Figura 23 – Assentamento em Alvenaria .....	16
Figura 24 – Deck de Madeira - Dimensões .....	17
Figura 25 – Acionamento Pneumático .....	18
Figura 26 – Componentes do Painel controlador 5 funções.....	19
Figura 27 – Componentes do Painel controlador 8 funções.....	19
Figura 28 – Diagrama elétrico painel 5 funções.....	20
Figura 29 – Diagrama elétrico painel 8 funções.....	21
Figura 30 – Painel controlador 5 funções – Modelo Premium.....	22
Figura 31 –Painel controlador 8 funções – ModeloTop Line.....	22

## **ÍNDICE TABELAS**

Tabela 1 – Especificação física .....	09
Tabela 2 – Especificação Conforme Configuração .....	10
Tabela 3 – Disjuntor Conforme Configuração .....	14
Tabela 4 – Dimensões do Deck de Madeira.....	17
Tabela 5 – Especificações Elétricas das motobombas.....	25
Tabela 5 – Especificações Potência e Pressão das motobombas.....	25
Tabela 6 – Prováveis problemas, causas e soluções.....	27

## ***1 - INSTRUÇÕES GERAIS***

*Prezado Cliente:*

A Leitura atenta deste manual é muito importante observando suas instruções de instalação e manutenção, isso possibilitará usufruir ao máximo dos benefícios da SPA Ouro Fino.

As Spas **Ouro Fino** são produzidas com materiais de alta qualidade, seguem rigorosos controles durante a produção e por apresentarem modelos e formas criteriosamente estudadas permitem longa durabilidade e alta performance. Contudo para que se tenha uma vida útil longa é **indispensável seguir corretamente as instruções descritas neste manual.**

A **Ouro Fino Indústria e Comércio Ltda.**, não se responsabiliza por falhas e danos provenientes da instalação por técnicos não autorizados, transporte, limpeza, manutenção e operação incorreta de seus produtos, os quais são previamente testados e verificados antes da entrega. Bem como não implica em nossa responsabilidade a eventual instalação de acessórios não inclusos na configuração do produto.

Deve-se verificar o produto antes da instalação, pois quaisquer problemas que eventualmente possam ocorrer com os produtos Ouro Fino que não se caracterizam como defeitos ou vícios de fabricação (Material faltante, entrega inadequada) se não for procedida conferência no ato do recebimento, tanto por parte de seus revendedores quanto por parte do consumidor, estarão fora de garantia, principalmente quando a reclamação ocorrer meses após o recebimento. Caso algum defeito de fabricação seja constatado, comunique ao serviço de atendimento ao cliente.

### **GARANTIA**

SUA SPA OURO FINO TEM GARANTIA CONTRA DEFEITOS DE FABRICAÇÃO PELO PERÍODO DE DOIS ANOS A PARTIR DA DATA DA COMPRA, EXCETO O MOTOR E AQUECEDOR TEM GARANTIA DE 1 (UM) ANO DADA PELO FABRICANTE.

### **GUARDE SUA NOTA FISCAL COMO DOCUMENTO**

## **2 - MINUTA DE TERMO DE GARANTIA**

A OURO FINO Indústria e Comércio Ltda., garante este produto contra qualquer defeito de fabricação pelos prazos descritos abaixo contados da data da emissão da nota fiscal de compra, desde que obedecidos os critérios técnicos e recomendados para instalação observadas as regras e princípios de hidráulica e elétrica.

O presente não inclui o motor e opcionais que recebe garantia de um (1) ano dentro das mesmas condições acima estabelecidas. A OURO FINO não se responsabilizará caso a instalação tanto da SPA como seus acessórios não tenha sido efetuada dentro dos padrões e normas técnicas ou em conflito com suas recomendações constantes do manual de instalação e uso dos respectivos produtos.

A sua SPA Ouro Fino é garantida contra defeitos de fabricação, desde que observadas às condições estabelecidas por este manual, pelos seguintes prazos:

- ✓ **3 primeiros meses – Garantia Legal – para todo o produto, conforme previsto no Código de Defesa do Consumidor.**
- ✓ **6 meses de Garantia Especial para o(s) travesseiro(s).**
- ✓ **2 anos – Garantia Especial – concedida pela Ouro Fino para SPA (itens de fabrica) – exceto motor elétrico e aquecedor garantidos pelos fabricantes.**
- ✓ Toda e qualquer anormalidade verificada nos produtos garantidos devem ser encaminhadas imediatamente a OURO FINO para que seus técnicos autorizados procedam à análise do produto.
- ✓ Qualquer anormalidade ocasionada por defeito de fabricação constatado por técnico autorizado dentro do prazo de garantia será de responsabilidade da OURO FINO.
- ✓ Nenhuma pessoa não autorizada pela OURO FINO poderá alterar as condições originais do produto e/ou instalação, sob pena da perda da garantia concedida.
- ✓ Conserto ou substituição de partes e peças não interrompe, suspende ou prorroga os prazos de garantia.
- ✓ Em ocorrendo problemas não abrangidos pela presente garantia, ou surgidos após a expiração do prazo de cobertura desta, poderá a OURO FINO, a seu único e exclusivo critério, promover reparos ou consertos, sem com isso ter assumido qualquer responsabilidade pelo fato ou pelo produto, nos termos da legislação em vigor.
- ✓ Sempre que for solicitada visita técnica e averiguar: - defeitos causados por má utilização da SPA e seus acessórios, cuja instalação não tenha sido feita corretamente ou que não há constatação de defeito algum, será cobrado taxa de visita com base na tabela de preço do serviço autorizado OURO FINO. Caso a SPA apresentar problemas devido o mau uso, descuidos ou desobediência ao manual, ou apresentar qualquer alteração de sua estrutura

original, ou ainda houver adaptações de partes ou peças adicionais haverá perda da garantia OURO FINO.

- ✓ As peças eventualmente substituídas em garantia serão de propriedade da Ouro Fino.

**As garantias legal e/ou especial perderão totalmente suas validades se ocorrerem quaisquer das hipóteses:**

- ✓ Na instalação ou uso não forem observadas as especificações e recomendações deste manual;
- ✓ O mau uso, descuidos ou desobediência ao que determina este manual, ou tiver sofrido quaisquer alterações, inclusive as que provoquem perda de pressão, ou se qualquer peça ou parte não for original, ou ainda se houver adaptação de partes e peças adicionais;
- ✓ Se o produto for ligado em rede hidráulica imprópria;
- ✓ Sobrecargas elétricas ou mecânicas;
- ✓ Surtos e/ou picos de tensão na rede elétrica;
- ✓ Se o defeito apresentado for causado pelo consumidor, terceiros não autorizados pelo fabricante, por acidente de transporte, reembalagem ou manuseios inadequados, riscos, amassamentos, atos e efeitos da natureza ou em decorrência do mau uso do produto;
- ✓ Danos decorrentes de ação de furto ou roubo;
- ✓ Limpeza inadequada através de utilização de solventes, líquidos, polidores, produtos abrasivos ou abrasivos polidores como esponja de aço, etc.;
- ✓ Se o produto apresentar sinais de violação, ajustes ou conserto por pessoa não habilitada ou autorizada dentro do prazo de garantia Ouro Fino;
- ✓ Problemas decorrentes com choque térmico.

**As garantias legais e/ou especial não cobrem:**

- ✓ Danos provocados por agentes da natureza como raios, excesso de umidade e calor;
- ✓ Danos provocados pela instalação inadequada, ou pelo não aterramento elétrico do produto;
- ✓ Defeito em aquecedores que não forem adequados junto com SPA Ouro Fino;
- ✓ Transporte e armazenamento da SPA até o local definitivo de instalação;
- ✓ Despesas decorrentes da instalação da SPA e seus acessórios da preparação e adaptação do local para ligação do produto (ex.: alvenaria, rede elétrica, água e esgoto, aterramento, etc.), sendo estas de total responsabilidade do proprietário consumidor;
- ✓ Desgaste normal decorrente do uso;
- ✓ Danos negligência na conservação, descuidos ou desobediência ao que determina este manual;
- ✓ Problemas não caracterizados como defeitos de fabricação;
- ✓ Manchas ocasionadas pela utilização de água parada na tubulação de cobre ou dentro da SPA ou sem tratamento adequado - exemplo poços e águas salinas;

## **ADVERTÊNCIAS**

- **A OURO FINO INDÚSTRIA E COMÉRCIO LTDA INFORMA:**
  - **ESTE APARELHO NÃO SE DESTINA A UTILIZAÇÃO POR PESSOAS (INCLUSIVE CRIANÇAS) COM CAPACIDADE FÍSICAS, SENSORIAIS OU MENTAIS REDUZIDAS, OU POR PESSOAS COM FALTA DE EXPERIÊNCIA E CONHECIMENTO, A MENOS QUE TENHAM RECEBIDO INSTRUÇÕES REFERENTES À UTILIZAÇÃO DO APARELHO OU ESTEJAM SOB A SUPERVISÃO DE UMA RESPONSÁVEL PELA SUA SEGURANÇA.**
  - **RECOMENDA-SE QUE AS CRIANÇAS SEJAM VIGIADAS PARA ASSEGURAR QUE ELAS NÃO ESTEJAM BRINCANDO COM O APARELHO.**
- **EM CASO DE INSTALAÇÃO SOBRE LAJE ELEVADA, COBERTURAS OU QUALQUER NIVEL QUE ESTEJA ACIMA DO SOLO, DEVERÁ SER CONSULTADO UM ENGENHEIRO CIVIL OU TÉCNICO CAPACITADO PARA VERIFICAR SE O PISO ESTÁ APTO A RECEBER O EQUIPAMENTO.**

### **AVISOS IMPORTANTES!**

- **A PERFEITA INSTALAÇÃO E NIVELAMENTO DE SUA BANHEIRA REALIZADA POR PESSOAL TÉCNICO AUTORIZADO, NÃO PERMITIRÁ QUE A MESMA ACUMULE ÁGUA GERANDO ASSIM MAU CHEIRO E BACTÉRIAS.**
- **A PORTA DE INSPEÇÃO SERVE DE ACESSO AS PARTES INTERNAS, FACILITANDO A MANUTENÇÃO DESTES EQUIPAMENTOS (MOTOBOMBA E AQUECEDOR), E A MESMA DEVE POSSUIR FRESTAS PARA A VENTILAÇÃO INTERNA.**
- **PEÇAS CONTENDO PARTES VIVAS, EXCETO AQUELAS ALIMENTADAS EM EXTRA-BAIXA TENSÃO DE SEGURANÇA NÃO MAIOR QUE 12 VOLTS, DEVEM SER INACESSÍVEIS À UMA PESSOA NA BANHEIRA.**
- **APARELHOS ATERRADOS DEVEM ESTAR PERMANENTEMENTE CONECTADOS A FIAÇÃO FIXA.**
- **PEÇAS INCORPORANDO COMPONENTES ELÉTRICOS, EXCETO DISPOSITIVOS DE CONTROLE REMOTO, DEVEM SER LOCALIZADOS OU FIXADOS DE FORMA QUE OS MESMOS NÃO POSSAM CAIR DENTRO DA BANHEIRA.**
- **O APARELHO DEVE SER ALIMENTADO ATRAVÉS DE UM DISJUNTOR DIFERENCIAL (DR), QUE TENHA UMA FAIXA DE OPERAÇÃO DE CORRENTE RESIDUAL QUE SEJA, NO MÁXIMO, 30 mA.**
- **SE O CORDÃO DE ALIMENTAÇÃO ESTA DANIFICADO, ELE DEVE SER SUBSTITUÍDO PELO FABRICANTE OU AGENTE AUTORIZADO OU PESSOA QUALIFICADA, A FIM DE EVITAR RISCOS.**

### **3 - AO RECEBER A SPA**

- 1 - Verificar se embalagem esta danificada ou foi violada.
- 2 - Conferir se a entrega esta de acordo com solicitado, modelo, tamanho, acessórios e opcionais ou se há falta de algum item.
- 3 - Verificar se há alguma avaria durante transporte como: riscos, quebras, trincas, tubulações danificadas (avaridas ou soltas) e qualquer dano geral.

#### **CUIDADOS IMPORTANTES**

- ✓ Procure não desembalar o produto antes de chegar ao seu local de instalação.
- ✓ Conservar SPA em sua embalagem original em local seco, protegida de poeira e resíduos da obra.
- ✓ Preservar a embalagem posição correta da embalagem.
- ✓ Nunca colocar peso ou qualquer outro material sobre SPA ou embalagem.
- ✓ Transporte ou armazene a SPA em sua embalagem original.
- ✓ Atenção ao desembalar cuidados com grampos e pregos da embalagem para não danificar a SPA.
- ✓ Nunca levante a SPA pela tubulação.
- ✓ Não entre na SPA antes da instalação.
- ✓ Evite que ferramentas ou qualquer outro objeto caiam dentro da SPA.
- ✓ Ao realizar pintura ou colocação de forro ou qualquer outro serviço de alvenaria cubra a SPA com plástico para evitar respingos, oxidações ou quaisquer outras danificações.
- ✓ Não modifique as instalações hidráulicas ou elétricas da SPA.
- ✓ As conexões, acessórios, cabos elétricos, etc, para a instalação não acompanham o produto.
- ✓ Retire o filme plástico, somente após a instalação da SPA.
- ✓ Não limpe a SPA com produtos ácidos, nem use palha de aço, ou pós de limpeza. **UTILIZE PRODUTOS DE LIMPEZA NEUTROS.**
- ✓ Proteja a SPA contra queda de resíduos (Cal, Cimento, Gesso, Pedras, etc.).
- ✓ Nunca entre na SPA usando calçados.



## 4 - CONHECENDO SUA IBERSPACRIL

### 4.1 - DIMENSÕES FÍSICAS



Figura 1 – Dimensões Físicas Externas

CONFIGURAÇÃO	DIMENSÕES EM (mm)			VOLUME (LITROS)
	COMPRIMENTO	LARGURA	ALTURA	
STANDARD	1950	1700	750	910
PREMIUM				
TOP LINE				

Tabela 1 – Especificações Físicas

## 4.2 - CONFIGURAÇÕES

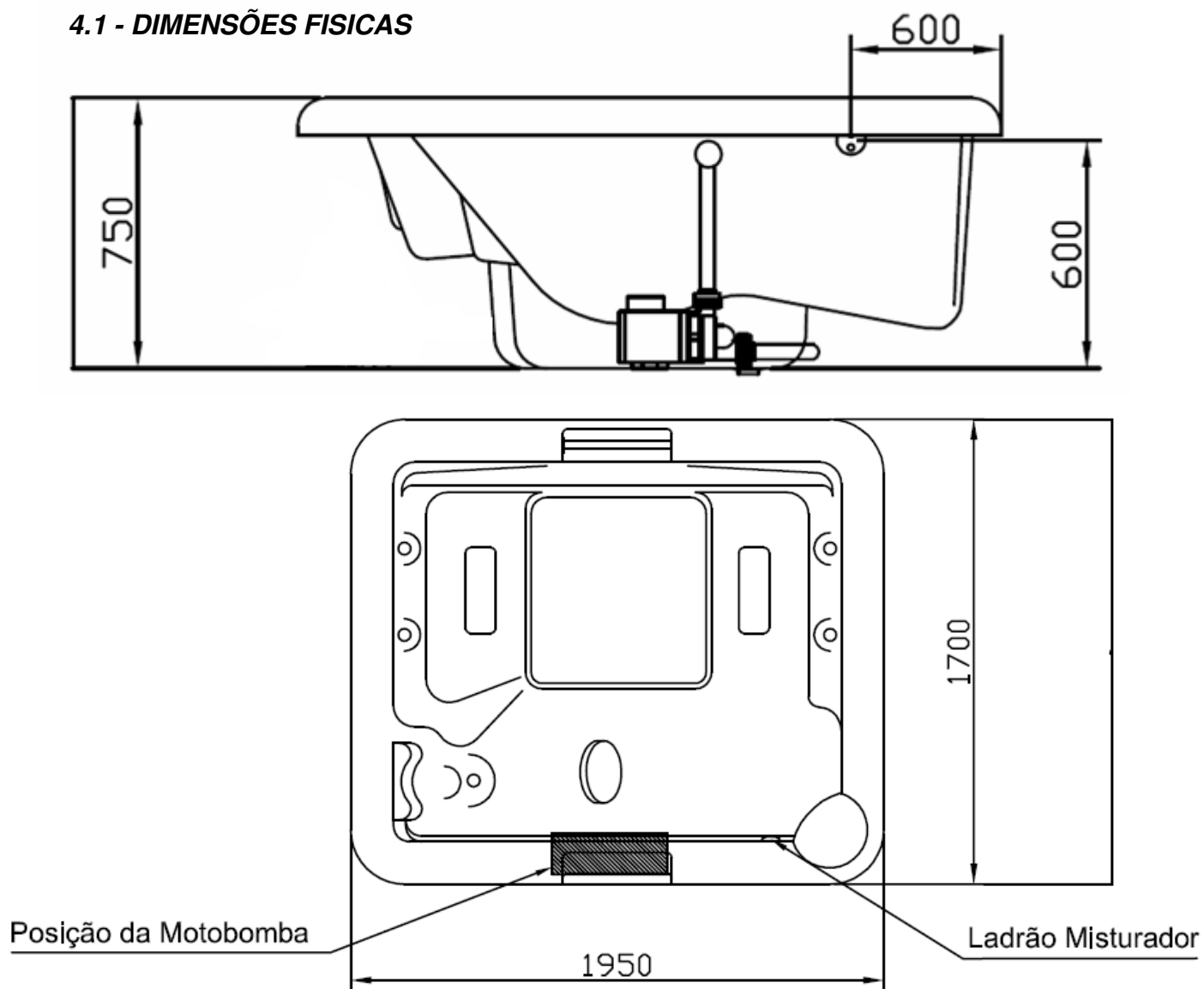
A Iberspacril possui 3 configurações Standard, Premium e Topline.



Figura 2 – Configuração Externa

## CONFIGURAÇÕES

<b>STANDARD</b>	<b>PREMIUM</b>	<b>TOP LINE</b>
<i>8 Jatos de Hidromassagem</i>	<i>8 Jatos de Hidromassagem</i>	<i>8 Jatos de Hidromassagem</i>
<i>1 Motor de 1 CV (p/ Hidro)</i>	<i>1 Motor de 1 CV (p/ Hidro)</i>	<i>1 Motor de 1 CV (p/ Hidro)</i>
<i>1 Ladrão Abastecedor</i>	<i>1 Ladrão Abastecedor</i>	<i>1 Ladrão Abastecedor</i>
<i>1 Válvula de Fundo</i>	<i>1 Válvula de Fundo</i>	<i>1 Válvula de Fundo</i>
<i>2 Travesseiros</i>	<i>2 Travesseiros</i>	<i>2 Travesseiros</i>
<i>2 Válvulas de Controle de Ar</i>	<i>4 Válvulas de Controle de Ar</i>	<i>4 Válvulas de Controle de Ar</i>
<i>2 Dispositivos de Sucção</i>	<i>4 Dispositivos de Sucção</i>	<i>4 Dispositivos de Sucção</i>
<i>1 Botão Pneumático</i>	<i>1 Painel de 5 funções</i>	<i>1 Painel de 8 funções</i>
	<i>1 Motor de 1/5 CV (para mini hidro)</i>	<i>1 Motor de 1/5 CV (para mini hidro)</i>
	<i>24 Mini Hidros</i>	<i>24 Mini Hidros</i>
	<i>1 Aquecedor 8000 Watts</i>	<i>Aquecedor 80000 Watts</i>
	<i>1 Filtro Cartucho</i>	<i>1 Filtro Cartucho</i>
	<i>1 Motor de 1/3 CV</i>	<i>1 Motor de 1/3 CV</i>
	<i>1 Sistema de Cromoterapia</i>	<i>1 Sistema de Cromoterapia</i>
		<i>1 Escumador "Skimmer"</i>
		<i>1 Sistema de Borbulhador</i>
		<i>Cascata curva cromada</i>

Tabela 2 – Especificações Conforme Configuração

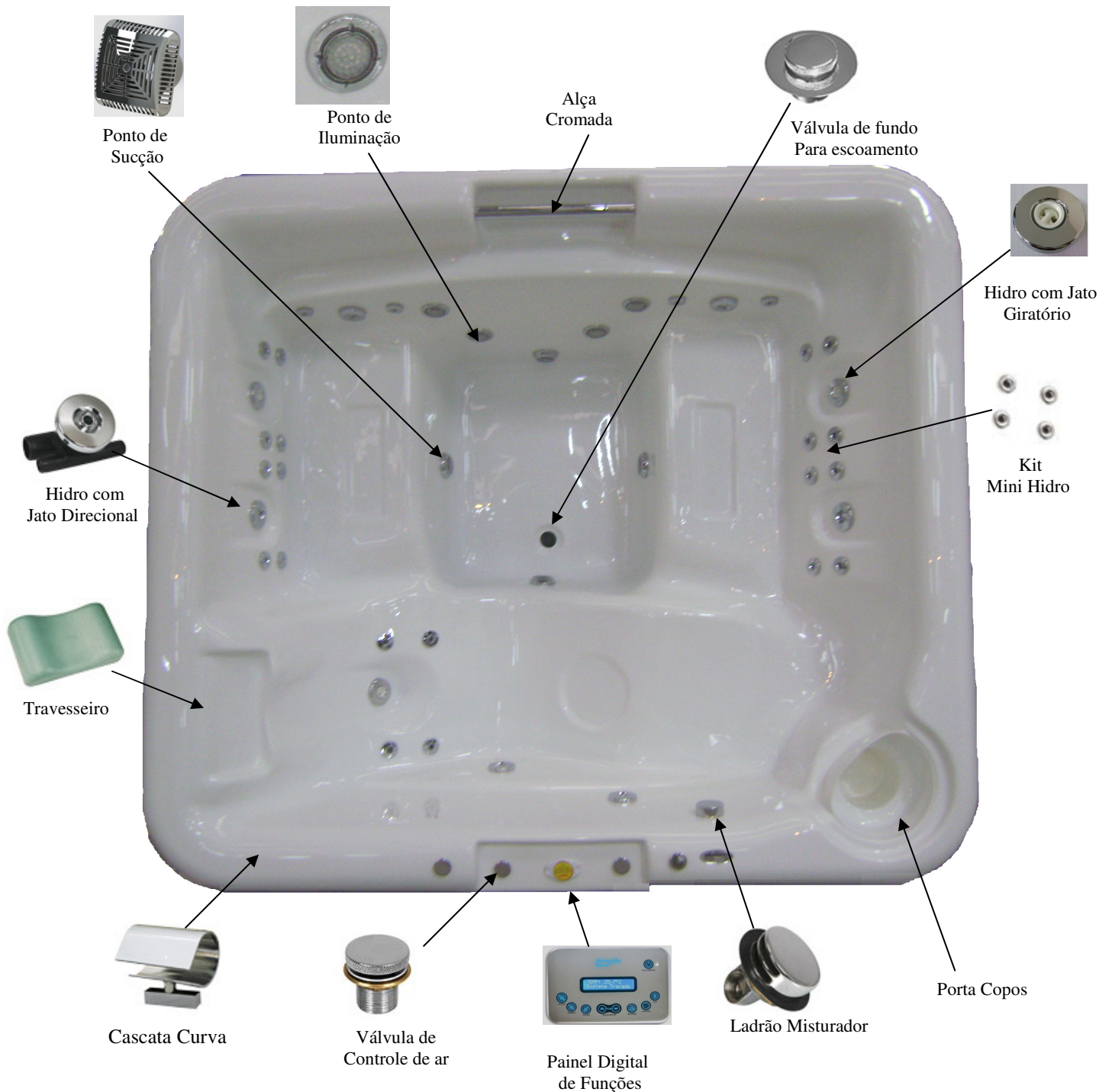
### 4.3 - COMPONENTES

#### DISPOSITIVO DE SUCÇÃO



Figura 3

Mantenha a grade de proteção livre de cabelos, ou quaisquer outros objetos que obstruam o fluxo d'água reduzindo a ação da hidroterapia. Sua obstrução por completo queimará a motobomba.

#### DISPOSITIVO DE HIDROMASSAGEM



Figura 4

**DIREÇÃO:** Posicione o direcionador de fluxo do Dispositivo de Hidromassagem para obter a direção desejada do jato d'água. **NÃO OBSTRUA OS DISPOSITIVOS DURANTE O FUNCIONAMENTO.**

#### VÁLVULA DE CONTROLE DE AR



Figura 5

Controla a intensidade dos jatos de hidromassagem, girando no sentido horário reduz-se quantidade de ar misturada na água, diminuindo a intensidade dos jatos, voltando a girar no sentido anti-horário aumenta a intensidade dos jatos.

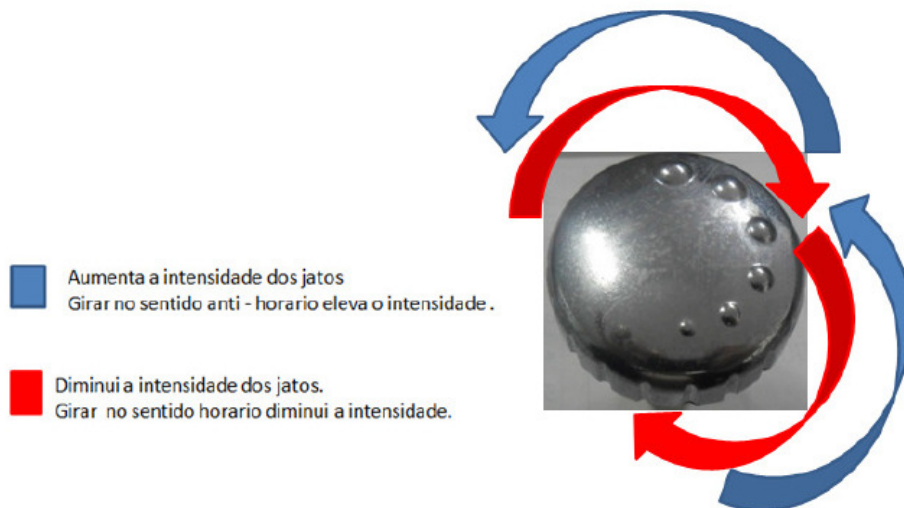

## SISTEMA BORBULHADOR OU “BLOWER”



Figura 6

Sistema borbulhador de ar também chamado como “Blower”, que proporciona uma hidroterapia completa para o corpo, podendo ser instalado em qualquer produto (obrigatório base de nivelamento metálica). Altamente eficiente, os jatos de ar permitem um fluxo debaixo do corpo pois, os borbulhadores não são obstruídos quando em contato com o corpo. O sistema é independente do sistema de hidromassagem

## CASCATA



Figura 07

Desenvolvida em latão cromado curva (padrão)

## AQUECEDOR



Figura 08

Desenvolvidas especialmente para elevar e manter a temperatura da água de sua hidromassagem, mantendo-a quente para seu máximo conforto.

## FILTRO CARTUCHO



Figura 09

A filtração é realizada por um filtro cartucho, que atua em conjunto com a motobomba, responsável pela circulação e passagem da água. A filtração tornará a água mais cristalina, além de proporcionar um menor consumo de água por evitar sua troca a cada banho. O prazo de limpeza do refil do filtro é a cada 2 meses se a utilização for contínua efetuar limpeza pelo menos 1 vez por mês. Deve ser realizado para limpeza de refil em água limpa e corrente, desroqueando o corpo do filtro e retirando refil para limpeza. O tempo de vida útil do refil é de aproximadamente 1 ano.

## TRAVESSEIRO



Figura 10

Disponível na linha de hidromassagens Ouro Fino para melhor conforto e acomodação, anatômico.

## KIT MINI HIDRO



Figura 11

Consiste em um dispositivo um conjunto de hidros menores que proporcionam hidromassagem com jatos.

## PAINEL E CONTROLADOR DE FUNÇÕES



Figura 12

A função do painel de comandos é acionar e comandar os seguintes equipamentos: - Aquecedor para SPAs - Bomba da hidromassagem - Filtro de água - Sistema de iluminação - Seleção de cor da iluminação - Sistema de borbulhamento - Saída Auxiliar para outro acessório

## ESCUMADOR OU “SKIMMER”



Figura 13

Tem como função (em conjunto com o filtro) a sucção da água para a motobomba e filtro assim serão aspiradas pequenas partículas para devido filtragem. Sistema desenvolvido para acionamento dos motores elétricos da hidromassagem

## OZONIOTERAPIA



Figura 14

Sistema ozonioterapia é do tipo “descarga” e em sua fabricação são utilizados materiais compatíveis com o ozônio, apresentando alto índice de eficiência e confiabilidade. O ozônio é produzido através de uma descarga elétrica (introdução eletrônica) em um fluxo de ar inspirado pelo venturi. O ozônio é instável e existe na água por no máximo 20 (vinte) minutos, porém, ele é considerado o mais potente oxidante e germicida conhecido, desfazendo-se após esse período em  $O_2 + O$

## JATO GIRATÓRIO



Figura 15

A hidromassagem se dá pelos jatos de água e das micro bolhas de ar em contato com o corpo, proporcionando uma agradável massagem. A intensidade de ar é regulada através da válvula de controle de ar, e de acordo com a preferência de cada usuário. O dispositivo de hidromassagem giratório efetua a realimentação da mistura água ar, através da esfera rotatória possibilitam um pequeno turbilhonamento na água.

## BORBULHADOR



Sistema borbulhador de ar também chamado como “Blower”, que proporciona uma hidroterapia completa para o corpo, podendo ser instalado em qualquer produto (obrigatório base de nivelamento metálica). Altamente eficiente, os jatos de ar permitem um fluxo debaixo do corpo, pois, os borbulhadores não são obstruídos quando em contato com o corpo. O sistema é independente do sistema de hidromassagem.

Figura 16

## ALÇA CROMADA



As alças Ouro Fino foram projetadas para facilitar o apoio e movimentação do usuário na SPA.

Figura 17

## CROMOTERAPIA



4 Pontos luz para cromoterapia.

Figura 18

## 5 - INSTALAÇÃO

Antes de iniciar a instalação de sua SPA procure um profissional habilitado.

Uma avaliação prévia da residência também é muito importante, medir os lugares por onde a SPA terá de passar até chegar ao banheiro, e se há obstáculos para que o produto chegue até lá. Outro detalhe importante é que o espaço que abrigará a SPA seja adaptado para acomodar o encanamento. São necessárias uma entrada e uma saída de água para a SPA e, ser embutida, o ideal é construir paredes de alvenaria e um piso homogêneo à base de cimento e areia.

### 5.1 - PRÉ-REQUISITOS

- 1- Saída com tubo marrom 1<sup>1</sup>/<sub>2</sub>” em direção a uma caixa sifonada no mínimo de 150mm com saída de 75mm
- 2 - Ponto de eletricidade: Para ligações monofásicas em 220 V com cabo 16 mm e disjuntor para modelo Standart **DR 10A** exclusivo para circuito de SPA nos modelos Premium e Top Line e **DR 63 A**.

MODELO	DISJUNTOR - DR
STANDARD	10 Ampéres
PREMIUM OU TOP LINE	63 Ampéres

Tabela 3 – Disjuntor Conforme Configuração

- 4 - Deverá ser instalado um terra eficiente para o aterramento das motobombas e do aquecedor (não use o neutro como terra)

Se o cordão de alimentação for danificado, o mesmo deve ser substituído somente pelo fabricante a fim de evitar riscos.

O disjuntor e suas ligações não devem ter contato com a água bombeada, da chuva ou de qualquer outra fonte.

## INSTALAÇÃO HIDRÁULICA

### VÁLVULA DE ESCOAMENTO E LADRÃO MISTURADOR



Figura 19

**Ladrão Misturador:** Sua função é proporcionar a entrada de água, e fazer o escoamento do excesso de água, ou seja, caso a água venha ultrapassar o seu nível, a mesma é conduzida diretamente para o esgoto de acordo com a ligação efetuada.



Figura 20

**Válvula Disco:** Sua função é o escoamento (drenagem) de toda água usada no banho, conduzindo-a para o esgoto de acordo com a ligação efetuada. É indispensável ter um sifão instalado juntamente com ela, pois a instalação sem o mesmo ocasionará mau cheiro por parte da tubulação.

## INSTALAÇÃO HIDRÁULICA

### 5.2 - ESQUEMA DE INSTALAÇÃO LIGAÇÃO VÁLVULA DE ESCOAMENTO COM LADRÃO MISTURADOR

- 1 - Montar misturador na SPA
- 2 - Fazer vedação do misturador à base de silicone na parte externa da SPA
- 3 - Rosquear adaptador de PVC de 25 x 3/4" na saída do ladrão
- 4 - Unir saída do ladrão ao "T" de escoamento da válvula disco
- 5 - Rosquear adaptador de cobre na entrada de água fria ou quente



Figura 21 – Ligação Válvula de Escoamento com ladrão misturador

### 5.3- LIGAÇÃO DA VÁLVULA DE SAÍDA AO PONTO DE ESGOTO

Antes de colocar a SPA no local definitivo, é necessário ligar à válvula de saída um tubo de PVC 1.1/2" (Branco ou Marrom). Após assentar a, faz-se a conexão do tubo do ralo da SPA com o tubo da caixa sifonada, para evitar o mau cheiro do esgoto.

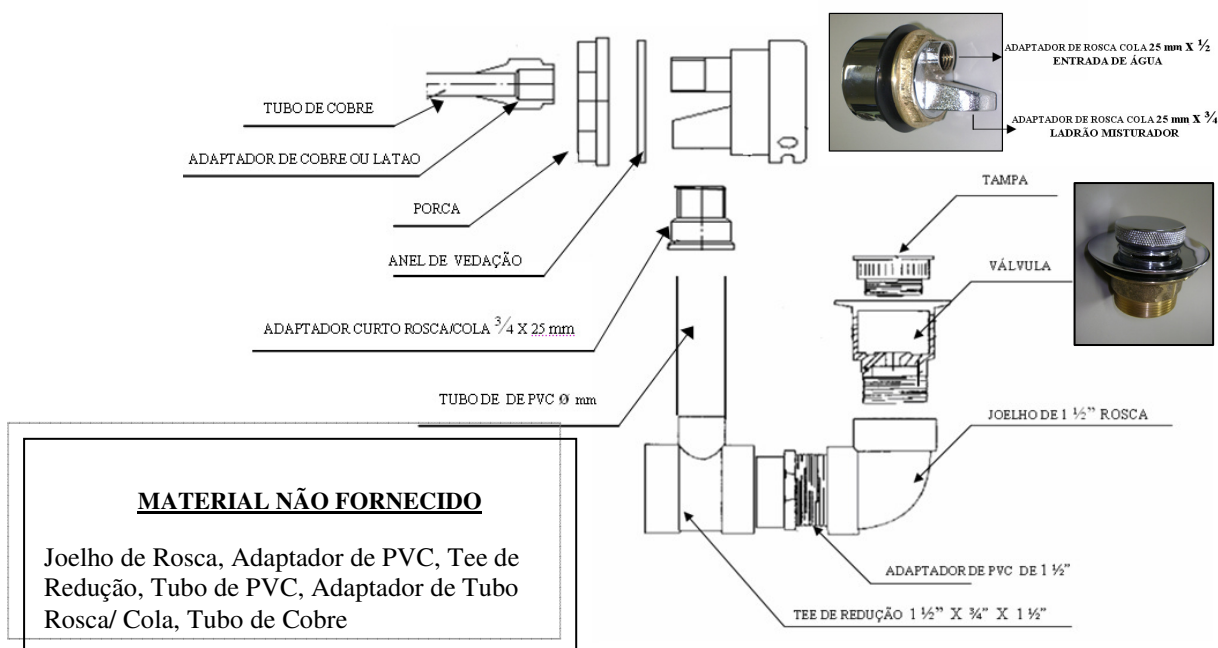

Figura 22 - Válvula de Saída ao Ponto de Esgoto

#### Recomenda-se:

- ✓ A área de instalação hidráulica e também seja planejado e preparado antes de instalação
- ✓ A caixa sifonada não fique embaixo da SPA
- ✓ Antes de colocar a SPA no local definitivo, é necessário ligar à válvula de saída um tubo de PVC 1.1/2" (Branco ou Marrom).
- ✓ Instalada a SPA faz-se a conexão desses com o tubo de espera, que está ligado à caixa sifonada, para evitar o mau cheiro do esgoto.
- ✓ Na entrada de água e esgoto pode-se além de PVC também optar por utilizar tubo flexível.

### 6 - ASSENTAMENTO DE ALVENARIA

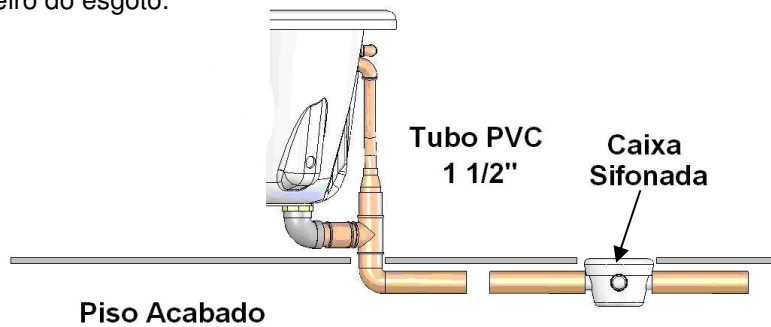
- 1- Nivele o piso.
- 2- Faça as paredes de apoio sob os assentos e sob das bordas da na largura desejada com tijolinho comum.
- 3- Deixe o acesso da motobomba livre através de uma janela de inspeção de 0,8m de altura por 1,5m de comprimento.
- 4- Aloje a SPA nivelando-a. Tome cuidado para que todos os pontos de contato com o piso sejam preenchidos.
- 5- Faça a vedação com o material à base de silicone.

#### **IMPORTANTE!**

- ✓ Não utilize cal na argamassa
- ✓ Nunca preencha as laterais com argamassa, tampando assim a tubulação assim a tubulação e embutindo a SPA.



Figura 23 – Assentamento em alvenaria



## 7 – DECK DE MADEIRA

O deck tem como finalidade a fácil instalação. Feito em madeira tipo Cedrinho sua parte interna e com Angelin parte externa e pintada com verniz naval, pode ficar em ambiente interno e externo.

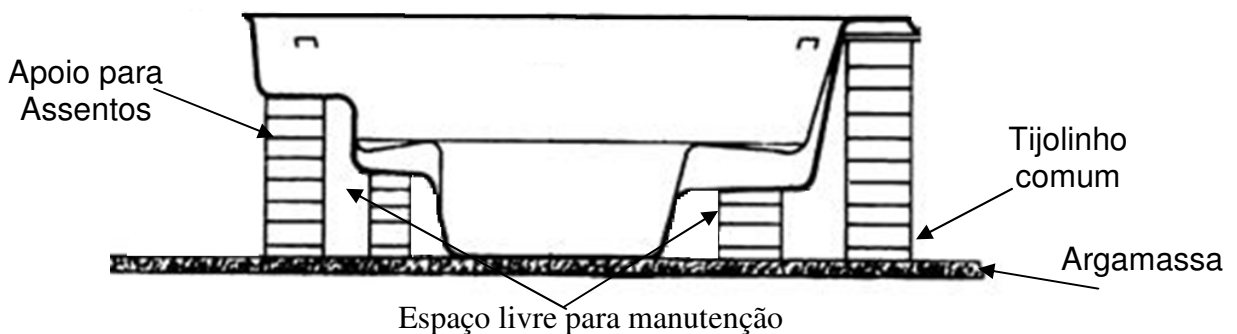
A instalação de qualquer deck pode ser feita sobre um piso já existente, sobre o contrapiso ou ainda sobre vigas, no caso de haver aproveitamento do caimento do terreno. É fundamental que a superfície onde o deck será instalado esteja nivelada. A Spa deve ser assentada seguindo os mesmos passos da alvenaria, com assentamento, acesso para manutenção e vedação.

### CUIDADOS COM DECK

A constante exposição às agressões do tempo, como a radiação UV, por exemplo, assim como as chuvas e o vento, podem desgastar a madeira. Para uma melhor conservação, recomenda-se o uso de um verniz apropriado, pois a impermeabilização contribui para uma maior durabilidade do produto.

O tratamento deve ser feito com **verniz náutico**, que deve ser reaplicado depois de lixar o deck a cada:

- ✓ 1 (um) ano, em caso de ambiente fechado com ausência de umidade,
- ✓ 6 (seis) meses, em ambientes externos em contato direto com sol e chuvas.



Figura 24 – Deck de Madeira Dimensões

<b>DECK MODELO IBERSPACRIL</b>			
<b>DIMENSÕES EM MM</b>			<b>PESO APROXIMADO</b>
<b>COMPRIMENTO</b>	<b>LARGURA</b>	<b>ALTURA</b>	<b>KG</b>
<b>2165</b>	<b>1915</b>	<b>760</b>	<b>785</b>

Tabela 4 – Dimensões do Deck de Madeira

## 8 – ACIONAMENTO PNEUMÁTICO

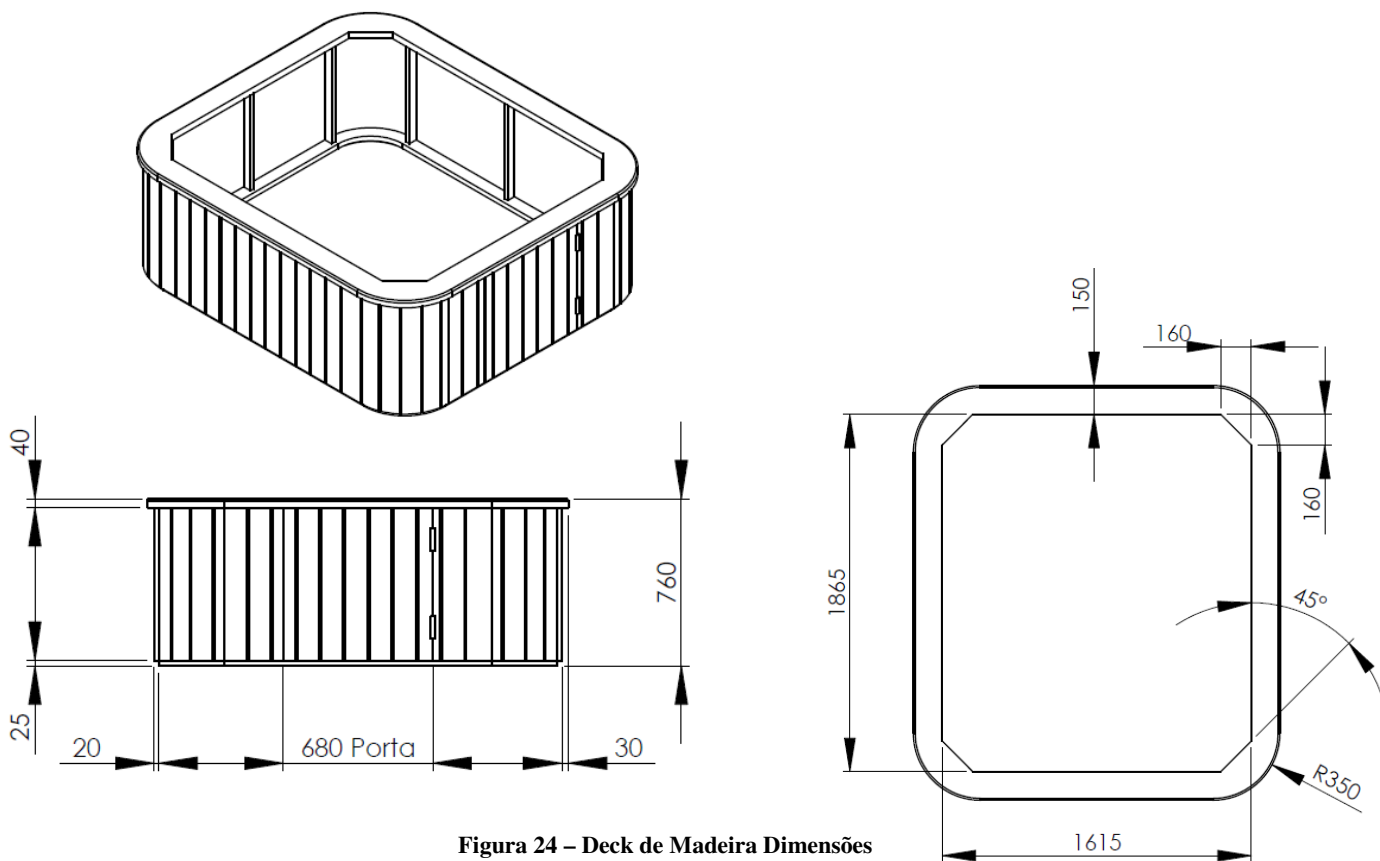
Para SPA configuração Standard, o acionamento das motobombas é feito pelo sistema utilizando o botão pneumático. O Botão Acionador Pneumático tem a função de ligar a hidromassagem, dispensando a utilização de interruptor na parede. Ele é acionado por pressão a ar (pneumático), sendo totalmente seguro contra choque.



Figura 25 – Motobomba com Acionamento Pneumático

## 9 – PAINEL DO CONTROLADOR

Seu sistema de aquecimento contém a mais avançada tecnologia para sua segurança e conforto. No entanto, este Aquecedor deve ser instalado corretamente para que seu uso seja seguro.

- ✓ Este equipamento **NÃO É BIVOLT**, verifique se a voltagem da rede elétrica é compatível com o equipamento. Como em qualquer equipamento elétrico, na sua ausência prolongada (férias), ou em caso de temporais, desligar a chave geral (disjuntor).
- ✓ Do aquecedor até o quadro de distribuição, coloque um circuito independente sem emendas, com as características especificadas abaixo.
- ✓ Pressão mínima da entrada de água: 10 kPa (1m.c.a)
- ✓ Pressão máxima da entrada de água: 400 kPa (40 m.c.a.), segundo a norma **NBR 5626**
- ✓ A distância máxima permitida do disjuntor ao aparelho é de 50 metros. Caso esta distancia seja maior, poderá ocorrer queda de tensão, neste caso a bitola da fiação utilizada deve ser maior que a mínima recomendada neste manual.
- ✓ Esse dimensionamento, bem como o do circuito do Aquecedor e da motobomba, deverão ser feitos por um técnico habilitado.
- ✓ É proibido o uso de plugues e tomadas na instalação elétrica do aparelho.

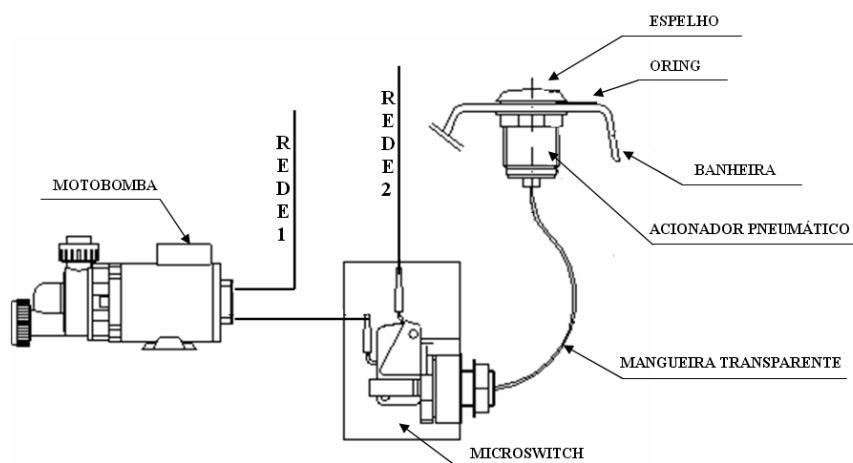
**IMPORTANTE PARA SUA SEGURANÇA:  
Nunca instale equipamentos elétricos em sua banheira  
sem ligar o Fio Terra.**

Para evitar riscos de choques elétricos, o Fio Terra deste produto deve ser conectado a um sistema de aterramento conforme a norma NBR 5410. A instalação elétrica e o sistema de aterramento para este produto deve ser executado por pessoa qualificada."

- ✓ A NBR 5410 (Instalações Elétricas de Baixa Tensão) determina a instalação de um disjuntor DR exclusivo para o circuito do aquecedor digital, com corrente diferencial de 30 mA e corrente nominal conforme consumo do circuito. O Aquecedor SANSPRAY possui um sistema de sensor de nível que

faz com que o aquecimento só ligue quando o nível da água atingir o jato, protegendo a bomba e impedindo que a resistência queime no primeiro funcionamento por falta de água. Devem ser tomados os cuidados necessários para não danificar a tubulação hidráulica atentando para sua localização de forma a não perfurá-la, caso haja necessidade de instalação de algum acessório instalar registros ou acessórios na saída do aquecedor se não for indicado pelo fabricante.

- ✓ Cabos de alimentação ou componentes do aquecedor só podem ser trocados pelo fabricante, agente autorizado ou pessoa qualificada.

### CUIDADO:

Este aparelho é equipado com resistência blindada que devido a sua construção acumula calor após o registro ter sido fechado e o aparelho desligado. Assim, **os primeiros jatos de água poderão estar a uma temperatura acima daquela adequada ao uso, podendo causar queimaduras.** Portanto, deixe correr um pouco de água antes do uso.

### 9.1 – Componentes



Figura 26 - Componentes do painel controlador 5 Funções



Figura 27 - Componentes do painel 8 Funções

## 9.2 - Esquema de ligação elétrica

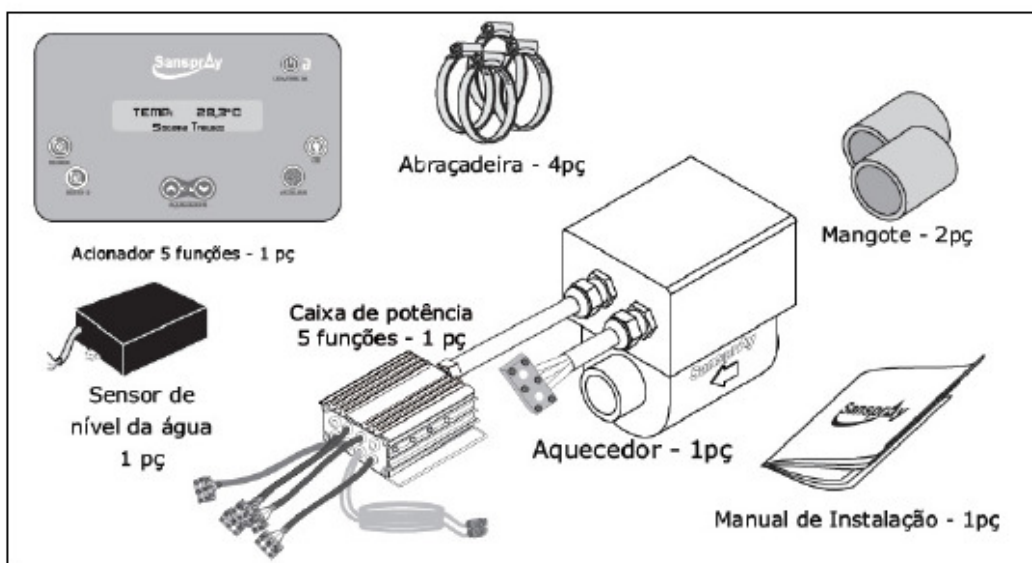
Caso não tenha como fixar as caixas de potência na banheira, construa uma base própria para fixá-la, pois este equipamento nunca deve ser instalado no chão, onde há risco de contato com água, podendo ocorrer um curto circuito.

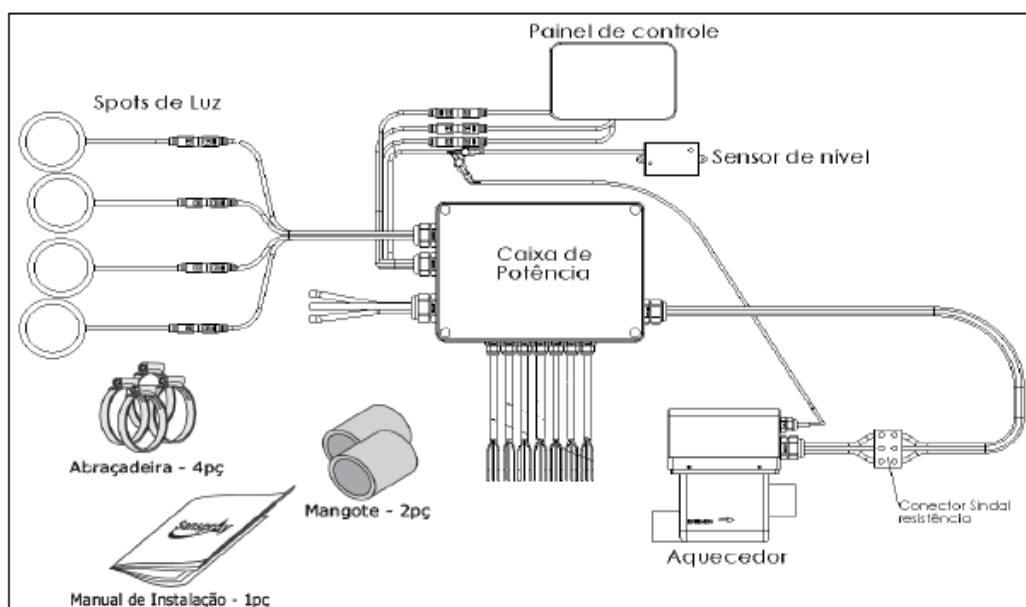

Figura 28 - Diagrama Elétrico do painel controlador 5 Funções



Figura 29 - Diagrama Elétrico do painel controlador 8 Funções

**ATENÇÃO: Nunca instale equipamentos elétricos em sua banheira sem ligar o Fio Terra.**

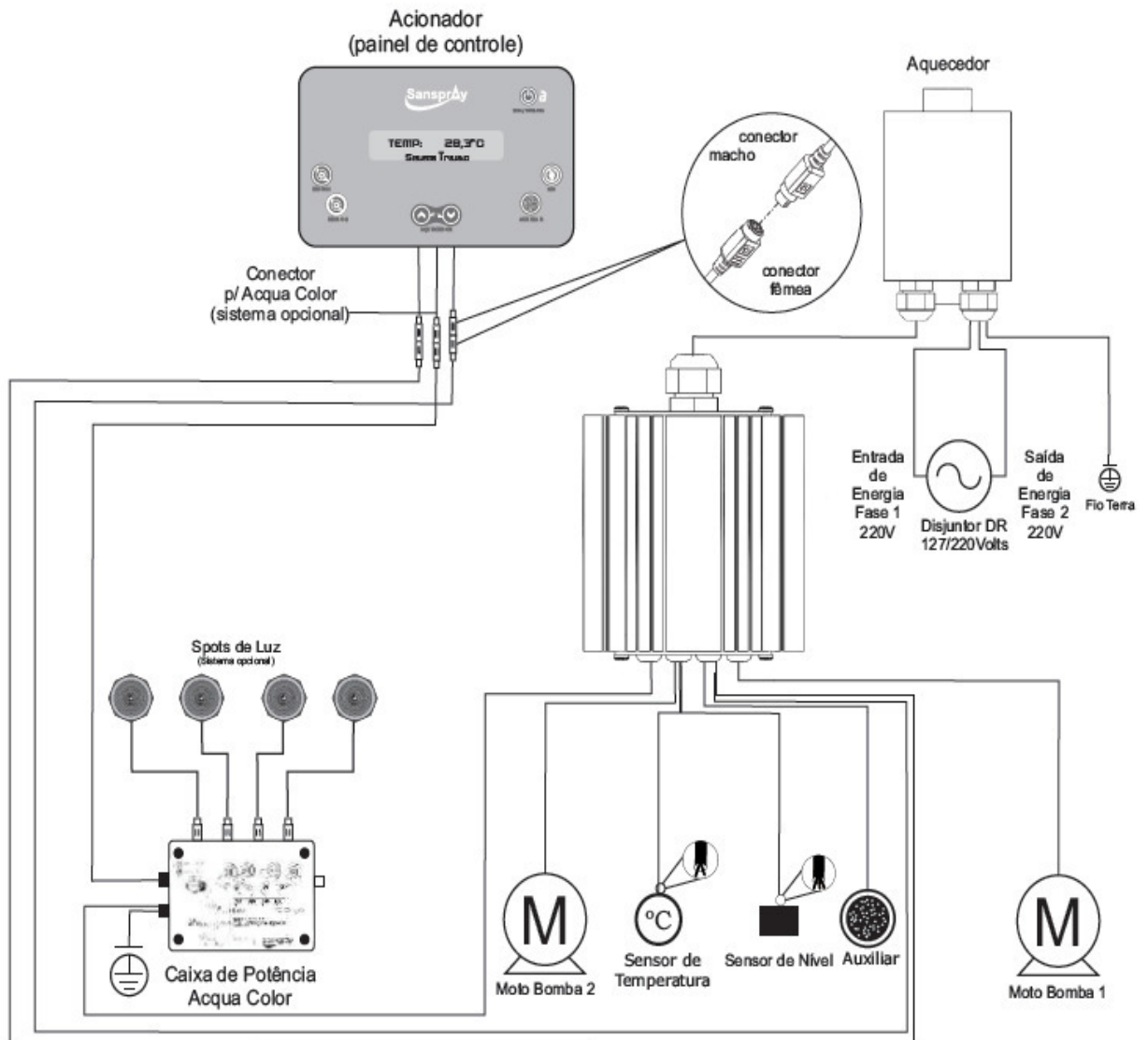
**IMPORTANTE: Nunca utilize o fio neutro de sua instalação elétrica como terra de seu equipamento.**

- ✓ Para evitar riscos de choques elétricos, o Fio Terra deste produto deve ser conectado a um sistema de aterramento conforme a norma NBR 5410. A instalação elétrica e o sistema de aterramento para este produto devem ser executados por pessoa qualificada.
- ✓ Se sua instalação não dispõe de fio terra, providencie;
- ✓ O neutro da rede elétrica não pode ser utilizado diretamente como terra. Para utilizá-lo como tal, deve ser aterrado e construído conforme normas da companhia distribuidora de energia e NBR 5410, para instalações elétricas de baixa tensão;
- ✓ Se houver emendas, devem ser eletricamente bem feitas;
- ✓ Em caso de dúvidas, entre em contato com a companhia distribuidora de energia de sua região.

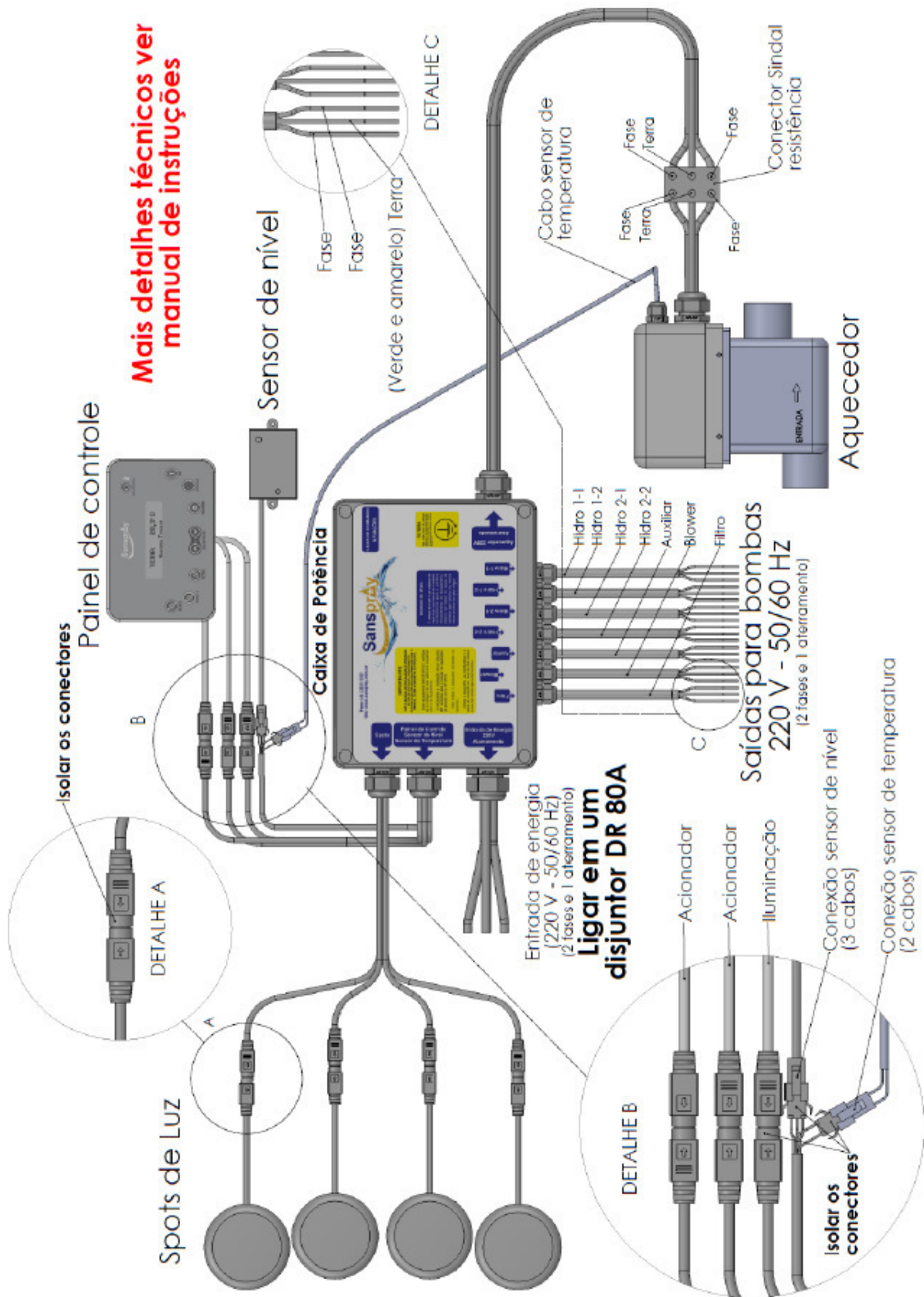
**ATENÇÃO: A instalação elétrica e o sistema de aterramento para este equipamento devem ser executados por pessoas qualificadas.**

### 9.3 - Painel de Controle

Para destravar o painel, mantenha pressionado o painel por 10 segundos o botão liga/desliga.



Figura 30 – Painel Controlador 5 funções

Modelo – Premium

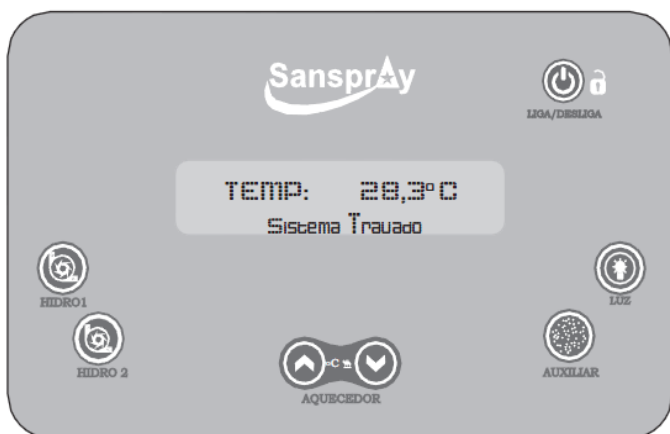

Figura 31 – Painel Controlador 8 funções

Modelo – Top line



Liga e desliga o sistema. Ao ser ligado, o painel terá um tempo igual ou superior a 10 segundos para ativar a trava do sistema. Para destravar o painel, mantenha pressionado o botão LIGA/DESLIGA.



Liga e desliga as motobombas1 (motor da HIDRO1-1 HIDRO 1-2) O visor indicará HIDRO 1 ligado.



HIDRO 2

Liga e desliga as motobombas2 (motor da HIDRO 2-1 e HIDRO 2-2). O visor indicará HIDRO 2 ligado.



FILTRO

Liga e desliga a bomba do filtro. Ao pressionar a função FILTRO, aparecerá um aviso de desligamento das outras funções, para confirmar pressionar função FILTRO, para cancelar, pressionar função LIGA/DESLIGA. Poderá ser programada a filtragem de 15 à 60 minutos.



LUZ

1º toque - liga o sistema de iluminação;  
2º toque - liga a troca de cores;  
3º toque - para na cor desejada;  
4º toque - religa a troca de cores;  
Para desligar - mantenha pressionado por alguns segundos.

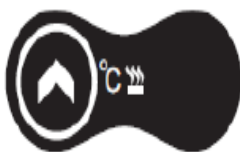

AQUECEDOR

Aumenta a temperatura na qual o usuário quer tomar o seu banho de relaxamento. Sendo que no primeiro toque ele mostra a temperatura programada para o banho e nos toques seguintes ele eleva o valor da temperatura programada de um em um grau (°C) podendo variar 15º C temperatura mínima a 40º C temperatura máxima para o banho.



AQUECEDOR

Diminui a temperatura na qual o usuário quer tomar o seu banho de relaxamento. Sendo que no primeiro toque ele mostra a temperatura programada para o banho e nos toques seguintes ele diminui o valor da temperatura programada em um grau (°C) podendo variar 40º C temperatura máxima a 15º C temperatura mínima para o banho.



BORBULHADOR

Liga e desliga o motor do Borbulhador.



AUXILIAR

Liga e desliga o sistema (Opcional).

### Mecanismos de Segurança, Conforto e Economia

#### a) Desligamento e religamento automático do aquecimento

O aquecedor Sanspray está programado para desligar automaticamente ao atingir 1°C acima da temperatura selecionada e também para religar automaticamente ao atingir 1°C abaixo da temperatura selecionada, proporcionando maior conforto e economia de energia.

**b) Sistema de segurança para resfriamento da resistência elétrica** Ao ser desligado, o Aquecedor SANSPRAY irá funcionar ainda por 20 segundos para fazer o resfriamento completo da resistência elétrica. Este procedimento, além de aumentar a segurança, amplia consideravelmente e vida útil do seu Aquecedor.

### **ATENÇÃO:**

**ESTE EQUIPAMENTO ESTA PROTEGIDO COM TERMOSTATO MECÂNICO DE SEGURANÇA COM REARME MANUAL, EM CASO DE PROBLEMA O SISTEMA DESLIGARÁ AUTOMATICAMENTE. O REARME DEVE SER FEITO POR PESSOAS QUALIFICADAS.**

#### **Importantes Instruções de Segurança**

No uso deste equipamento, existem algumas precauções básicas de Segurança a serem seguidas;

#### **Cuidados importantes:**

Não utilize ou instale aparelhos elétricos como: lâmpadas, telefones, rádios, televisão, secadores, etc. a menos de 1,5m de distância, a não ser que sejam garantidos pelos fabricantes.

## **10 - MOTOBOMBA AUTO DRENANTE**

### **10.1 - MOTOBOMBA AUTO DRENANTE**

A Ouro Fino equipa suas SPAs de hidromassagem com uma moderna bomba d'água, que segue padrões internacionais de segurança e higiene. Seu design auto-drenante permite o escoamento d'água retida nas tubulações e no corpo da própria bomba, evitando a ocorrência de aromas desagradáveis, sendo também, totalmente anti-choque, pois é fabricada com material plástico de engenharia de forma a não permitir o contato d'água com as partes metálicas do motor elétrico, sendo que no caso extremo da ocorrência de curto circuito o usuário estará protegido. Acompanha um novo sistema de fixação da bomba à tubulação da SPA, através de uniões, que depois de coladas, também permitem a remoção da bomba, para uma manutenção ou limpezas futuras, por intermédio de um simples rosquear.

### **10.2 - RECOMENDAÇÕES PARA INSTALAÇÕES ELÉTRICAS**

**Recomenda - se que o trabalho com eletricidade seja realizado por um profissional habilitado e obedeça a as normas ABNT – NBR 5410. Este procedimento evita curtos circuitos, choques elétricos e incêndios. A ligação elétrica incorreta implica na perda da garantia OURO FINO.**

- ✓ Siga corretamente as instruções de instalação elétrica e hidráulica, e esclareça as dúvidas antes de continuar a instalação.
- ✓ Verifique se todo o material necessário para instalação está disponível.
- ✓ Verifique se os equipamentos e acessórios que serão instalados não estão danificados.
- ✓ Todo o equipamento elétrico deve ser aterrado, assim como a rede elétrica do local deve estar protegida com disjuntores e/ou fusíveis.
- ✓ Verificar se a tensão da rede elétrica é a mesma da motobomba.
- ✓ Não esqueça a ligação do fio terra,

Os dados da tabela foram considerados mototombas de 220 V e 60 Hz.

As motobombas da linha Iberspacril apresentam seu modelo de instalação elétrica especificada abaixo.



Potência		Corrente
(CV)	(Kw)	(A)
1/3	0,25	3,0
1	0,75	3,4
1,5	1,12	5,1

Tabela 05 – Especificações Elétricas das motobombas

### 10.3 - CARACTERÍSTICAS HIDRAÚLICAS DO MOTOR

Potência		Pressão	
(CV)	(Kw)	Máx. (KPa)	Máx. (mca)
1/3	0,25	105	10,5
1	0,75	132	13,2
1,5	1,12	144	14,4

Tabela 06 – Especificações Potência e Pressão das motobombas

### 11 - ACIONADOR COM SENSOR DE NÍVEL

O acionador eletrônico da Ouro Fino com sensor de nível conta com uma proteção contra queima ou dano da motobomba da SPA caso a mesma seja ligada sem água ou com água abaixo do nível de segurança. Nestas condições o acionador eletrônico não irá ligar a motobomba.

Além da proteção da motobomba, o acionador eletrônico proporciona segurança ao usuário, pois o duplo isolamento dos circuitos internos evita o contato direto com partes eletricamente perigosas.

Enquanto acionado, um led vermelho indicará que a motobomba está funcionando. Quando ocorrer falta de energia elétrica e o acionador eletrônico estiverem em funcionamento, ele retornará desligado, sendo necessário apertar novamente o botão On/Off para aciona-lo novamente. O acionador eletrônico opera ligado à rede de 220 volts, conforme a ligação da seleção da tensão o limite é de 2 CV.

Existem dois modelos de acionadores eletrônicos com sensor de nível. Com opções de um ou dois acionamentos.

**1 acionamento**



Figura 33 - Sensor de nível com 1 acionamento

**2 acionamentos**



Figura 34 - Sensor de nível com 2 acionamentos

## 11.1 - FUNCIONAMENTO E CARACTERÍSTICAS

### **IMPORTANTE!**

Este produto conta com uma proteção contra queima ou dano da motobomba da SPA caso a mesma seja ligada SEM ÁGUA ou com a água ABAIXO do nível de segurança. Nas condições acima citadas o Acionador NÃO ligará a bomba.

Quando o nível da água for restabelecido nas condições de segurança para o correto funcionamento da bomba, a chave de ON/ OFF deverá ser acionado novamente.

- ✓ O produto tem por finalidade acionar a bomba de hidromassagem,
- ✓ Pressionar ON/ OFF para ligar e desligar o equipamento,
- ✓ Funcionar em 220 V conforme ligação da seleção da tensão,
- ✓ A tolerância da tensão é de 10% para mais e para menos, ou seja, 198 V a 230 V.

### **FORA DESTAS FAIXAS NÃO HÁ GARANTIA DE FUNCIONAMENTO**

- ✓ Verificar a tensão da rede e seleccione a tensão correspondente,
- ✓ Faça a ligação do painel com a fonte conectando as cores correspondentes,
- ✓ Isolar todas as emendas inclusive às conexões de encaixe com fita isolante protegendo-as contra umidade.

### **FONTE DO ACIONADOR ELETRÔNICO COM 1 COMANDO**

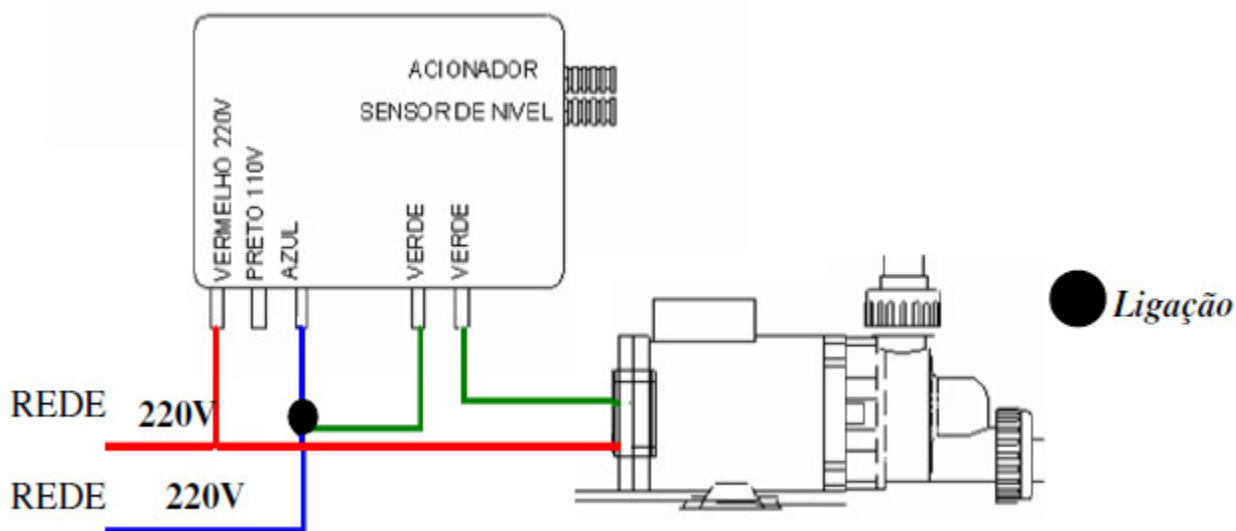

- ✓ **IMPORTANTE!**
- ✓ Azul + Vermelho = 220 V
- ✓ Preto + Vermelho = 127 V

Figura 35 – Fonte do acionador de 1 comando

## FONTE DO ACIONADOR ELETRÔNICO COM 2 COMANDOS



Figura 36 – Fonte do acionador de 2 comandos

### **IMPORTANTE!**

Azul + Vermelho = 220 V

Preto + Vermelho = 127 V

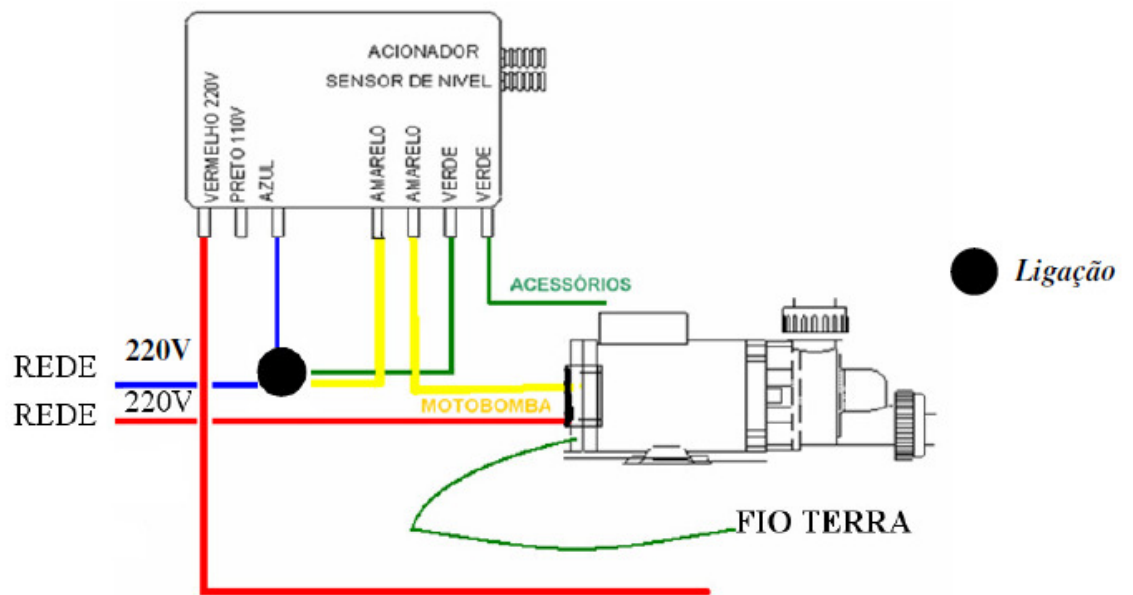
## 12 - LIMPEZA E MANUTENÇÃO

### MANUTENÇÃO E LIMPEZA DA SUPERFÍCIE DA SPA

Recomenda-se para manter brilho do casco a sua limpeza completa, a cada 6 meses ou quando visualizar necessidade, para limpeza:

- ✓ Esvaziar a SPA
- ✓ Utilizar PRODUTOS NEUTROS, como sabão neutro (coco) ou detergente neutro.
- ✓ Para retirar a “sujeiras” utilizar esponjas (suaves).
- ✓ Enxague e seque com pano ou toalha macia e suave.
- ✓ Após processo de limpeza e secagem completa, aplique cera líquida (**automotiva**), em todo casco (seguir instruções do fabricante da cera).
- ✓ Após aplicação deve-se polir a SPA.

### SISTEMA DA HIDROMASSAGEM (TUBULAÇÃO)

A recomenda-se que a cada

6 meses limpar o sistema de hidromassagem. Quando houver uma frequência maior de utilização, deve-se efetuar a limpeza uma vez por mês.

- ✓ Encha a SPA com água quente (temperatura de banho) até cobrir os jatos.
- ✓ Coloque 200 ml de detergente neutro.
- ✓ Coloque a hidromassagem em funcionamento por 30 minutos.
- ✓ Em seguida esvazie a SPA e encha novamente com água fria e limpa.
- ✓ Ligue novamente por 10 minutos e esvazie a SPA.

## **RECOMENDAÇÕES**

- ✓ Antes de encher sua SPA certifique-se que a válvula disco da SPA esteja fechada.
- ✓ Encha a SPA até cobrir por completo os dispositivos de hidromassagem.
- ✓ Nunca encha a SPA com água cuja temperatura seja superior a 45° C, pois poderá causar danos em sua tubulação e no acabamento superficial.
- ✓ Dispositivo de sucção mantenha a grade de proteção livre de quaisquer outros objetos que obstruam o fluxo d'água reduzindo a ação da hidroterapia. Sua obstrução por completo queimará a motobomba.
- ✓ Retire a poeira e a sujeira com um pano ou toalha de algodão limpo e seco.
- ✓ Nunca use produtos abrasivos tais como, palhas de aço ou tecidos com resíduos sólidos que acabarão danificando a superfície.
- ✓ Não deixe cabelo em contato com dispositivo de sucção (recomenda-se amarrar os cabelos longos e preservá-los distantes da sucção).
- ✓ Crianças devem ser acompanhadas por adulto responsável na utilização da SPA.
- ✓ Problemas de saúde, gestação verificar com a médica liberação para utilização da SPA.
- ✓ Nunca use em sua SPA tanto para limpeza como para higiene qualquer tipo de spray ou produtos com características ácidas, como por exemplo: água sanitária, desinfetante à base de pinho, produtos que contenham soda cáustica ou amoníaco.
- ✓ Nunca use limpadores ou desengordurantes abrasivos derivados de petróleo que contenham álcool ou amônia.
- ✓ Cuidado com esmaltes ou removedores de esmaltes de unhas, solventes, gasolina, óleo de pinho ou soluções para limpeza a seco.
- ✓ Caso a superfície seja suavemente riscada, recupere o brilho e a qualidade original da mesma forma que se recupera a superfície de um carro, simplesmente polindo com ceras siliconizadas.
- ✓ Mesmo quando SPA não for utilizada, recomenda-se pelo menos uma vez ao mês, encher a SPA e colocar as motobombas em funcionamento em um tempo mínimo de 20 minutos para evitar que as bombas travem por corrosão.
- ✓ Consulte nosso atendimento ao cliente em caso de dúvidas.

## ***CUIDADOS NA OPERAÇÃO DA SPA***

### ***POSSÍVEIS RISCOS A SAÚDE***

- ✓ A temperatura da água para ser considerada segura a saúde de usuários adultos, nunca deverá exceder a 40°C.
- ✓ Gestantes devem consultar seu médico antes de usar o SPA Pois a água em temperatura elevada tem um alto potencial para causar graves danos durante os primeiros meses da gravidez. Mulheres possivelmente grávidas devem limitar o uso do SPA com temperaturas maiores que 38 °C e por tempos prolongados.

- ✓ Pessoas que sofrem de doenças do coração, pressão alta ou baixa, problemas nos sistemas circulatórios ou diabetes devem consultar um médico antes de usar o SPA.
- ✓ A ingestão de bebidas alcoólicas ou de medicamentos antes ou durante o uso do SPA pode conduzir a inconsciência com a possibilidade de ocorrer afogamento, também pode aumentar consideravelmente o risco de hipertermia no SPA.
- ✓ Pessoas que usam medicamentos devem consultar um médico antes de usar o SPA, pois alguns medicamentos podem induzir a sonolência, enquanto outros medicamentos podem afetar os batimentos cardíacos, pressão sanguínea e circulação.

**ANTES DE LIGAR PARA ASSISTÊNCIA TÉCNICA VERIFIQUE:**

PROBLEMA	PROVÁVEL CAUSA	SOLUÇÃO
Hidromassagem não funciona	1 - Ligação errada	Confira a ligação dos fios
	2 - Disjuntor desligado	Ligue o disjuntor
	3 - Águas abaixo dos jatos	Encha a SPA até ultrapassar altura dos jatos
	4 - Os jatos estão fechados	Regular os jatos de acordo com a sua preferência
	5 - Fios da Motobomba desconectados ou ligados incorretamente	Conectar fios da motobomba corretamente
Manchas Amareladas	1 - Água suja parada na SPA	Retirar a água e limpar as Spa conforme instrução do manual
SPA demora a esvaziar	1 - Sucção Obstruída	Desobstruir a Sucção
Tensão elétrica abaixo do Especificado	1 - Fornecimento inadequado de energia	Contactar fornecedor de energia elétrica
Aquecedor não esquentar a água	1- Disjuntor desligado	Ligar disjuntor
	2 - Tempo insuficiente de aquecimento	Acione o botão da hidromassagem

Tabela 09 – Prováveis problemas, causas e soluções.

**GUARDE SUA NOTA FISCAL E ANTES DE EFETUAR CONTATO**

**TENHA A MESMA EM MÃOS**

*Atendimento ao Cliente Ouro Fino*

(11) 2179 - 6161 - Segunda á Sexta - feira (08:00 ás 16:00)

e-mail: [sac@ourofino.com.br](mailto:sac@ourofino.com.br)

[www.ourofino.com.br](http://www.ourofino.com.br)

Para sua comodidade, agilidade e rastreabilidade da fabricação, no caso de qualquer atendimento em garantia, são convenientes ter estes dados em mãos:

**NOTA FISCAL OU PEDIDO DE COMPRA**

**ORDEM DE PRODUÇÃO - (Ficha colada no casco ou na embalagem da SPA)**